



Skillsboekje

fix BRIGADE
Zaanstad

werkom >

Persoonlijke Vaardighedenboekje

Naam:

Start leertraject:

Einde leertraject:

Alle vaardigheden succesvol afgerond:



Inhoud



Persoonlijke Vaardighedenboekje	2
1. Inleiding	4
2. Hoe werkt dit boekje	5
3. De vaardigheden/skills	6
3.1 Afspraken/professioneel gedrag	6
3.2 Samenwerking & collegialiteit	8
3.3 Gereedschapsgebruik	9
3.4 Materiaalkennis	10
3.5 Kitten	11
3.6 Plaatsen kaderprofielen	12
3.7 Plaatsen radiatorfolie	13
3.8 Plaatsen p-, k- end-profielen	14
3.9 Plaatsen brievenbusborstel	15
3.10 Plaatsen deurorpels	16
3.11 Plaatsen voordeur- en tussendeurtochtstrips	17
3.12 Reinigen ventilatieroosters	18
3.13 Lampen vervangen voor led incl. kleine reparaties elektra	19
3.14 Plaatsen roosters in de vensterbank	20
3.15 Aanpassen hang- en sluitwerk	21
3.16 CV-installatie	22
3.17 Waterzijdig inregelen	23
3.18 Infraroodtechniek en begrijpen beeld	24
3.19 Meten luchtkwaliteit	25
Contactgegevens	26

1. Inleiding

Beste leerling-fixer,

Je volgt het werkleertraject bij de Fixbrigade.

Je gaat bij ons hopelijk veel leren.

In dit boekje houden we bij wat je leert en wat je kan.

Bewaar het boekje goed. Het is handig om te laten zien als je straks gaat solliciteren.

De Fixbrigade heeft twee doelen:

1. We helpen mensen met een laag inkomen om hun huis fijn en energiezuinig te maken door kleine isolatiemaatregelen uit te voeren.
2. We leren mensen technische vaardigheden, zodat ze na het werkleertraject klaar zijn voor een opleiding of een betaalde baan in de energietransitie en/of (installatie)techniek.

Je vindt de contactgegevens van Fixbrigade achterin dit boekje.

Veel succes en plezier gewenst!

Team Fixbrigade

2. Hoe werkt dit boekje

Op elke pagina van dit boekje staat een vaardigheid (iets dat je gaat leren).

Heb je iets nieuws geleerd? En kan je het goed?

Dan tekent de leermeester die vaardigheid af.

Bij sommige vaardigheden hoort ook een workshop.

Hiervoor kun je een extra aantekening krijgen als je die gevolgd hebt.

Alle vaardigheden in dit boekje afgetekend?

Dan is het werkleertraject klaar.

En ben je klaar voor jouw volgende stap: een opleiding, of een baan.





3. De vaardigheden/skills

Aan de slag! Veel succes en plezier bij de Fixbrigade.



3.1 Afspraken/professioneel gedrag

Aanwezigheid

- Je bent altijd om 8.00 uur aanwezig bij A.F. de Savorin Lohmannstraat 9 in Zaandam.
- Een werkdag duurt tot 16.30 uur.
Als de werkdag eerder klaar is, kun je soms ook eerder naar huis.
De leermeester bepaalt wanneer de klus klaar is en wanneer je naar huis mag.
Ga je eerder weg zonder overleg? Dan noteren wij je 'afwezig'.
- Je helpt altijd mee om alle spullen na afloop weer goed op te ruimen in het magazijn.
- Je gaat netjes om met materialen en gereedschap en ruimt het netjes op.

Afwezigheid

- Op jouw werkdagen ben je beschikbaar voor de Fixbrigade.
Vrije dag nodig?
Meld dit dan zo snel mogelijk.
En in ieder geval 24 uur voor je komt werken.
- Ziek? Meld dit via de telefoon aan je leidinggevende voor 9.00 uur.

Bij de leermeester

- De leermeester verdeelt de taken.
Je moet doen wat hij zegt of vraagt.
- Vertel het altijd als je iets niet weet. Of als je niet goed weet hoe gereedschap werkt. Je bent hier om te leren, dus vragen stellen is juist heel goed!

Bij de klant

- Je volgt de regels van het huis waar je werkt.
Bewoners hebben de leiding in hun eigen huis.
- Je werkt netjes en ruimt alle gereedschap en materialen weer op als je klaar bent.
Dit doe je per klus die je uitvoert.
- Gereedschap en materialen leg je altijd op de grond. En dus niet op het bed bijvoorbeeld.
- Een hoge klus? Vraag om een trapje. Klim nooit zomaar ergens op.

Na het werk bij de klant

- Ruim alle gereedschappen en materialen op.
- Kijk op de gereedschapslijst en controleer of al het gereedschap weer in de tas zit.
- Controleer de kamers of er geen materiaal of afval meer ligt.
- Heb je spullen verplaatst van de bewoner? Zet ze dan weer terug op dezelfde manier als waarop de bewoner ze had neergezet.

3.2 Samenwerking & collegialiteit

Samenwerken is een kunst. Vaak heb je hulp nodig bij klussen, omdat je maar twee handen hebt. Als je goed samenwerkt, wordt het werk leuker en gaat het sneller. Je helpt elkaar en vult elkaar aan.

Succesvol afgerond:



3.3 Gereedschapsgebruik

Gereedschap is duur.

Het is belangrijk dat je er goed mee werkt en omgaat.

Dan gaat het langer mee.

Je kunt omgaan met:

- Schroefmachine
- Decoupeerzaag
- Boormachine
- Handzaag & ijzerzaag
- Schroevendraaiers
- Hamers
- Sleutels

.....

.....

.....

Succesvol afgerond:

Workshop 'Juist gereedschapsgebruik'

Succesvol afgerond:

3.4 Materiaalkennis

Je kent de verschillende materialen en begrijpt waar ze voor gebruikt worden en leert wanneer je ze het beste kunt gebruiken.

Je hebt kennis van bijvoorbeeld:

Je kent de verschillende materialen.
Je begrijpt waar ze voor gebruikt worden.
Je weet wanneer je ze kan gebruiken.

Je hebt kennis van:

- Buisisolatie
- Ventilatie-roosters
- Inbouw- en kaderprofielen
- Acryl- en siliconenkit
- Radiatorfolie
- Tochtstrippen
- Dorpels
- Ledlampen

-
-
-

Succesvol afgerond:

3.5 Kitten

Je weet wanneer je kiest voor siliconenkit of acrylaatkit.
Je weet hoe je op een nette manier kit aanbrengt.
Je weet welk gereedschap je hiervoor gebruikt.
Je weet hoe je dat gereedschap gebruikt.

Succesvol afgerond:

Workshop 'Kitten'

Succesvol afgerond:

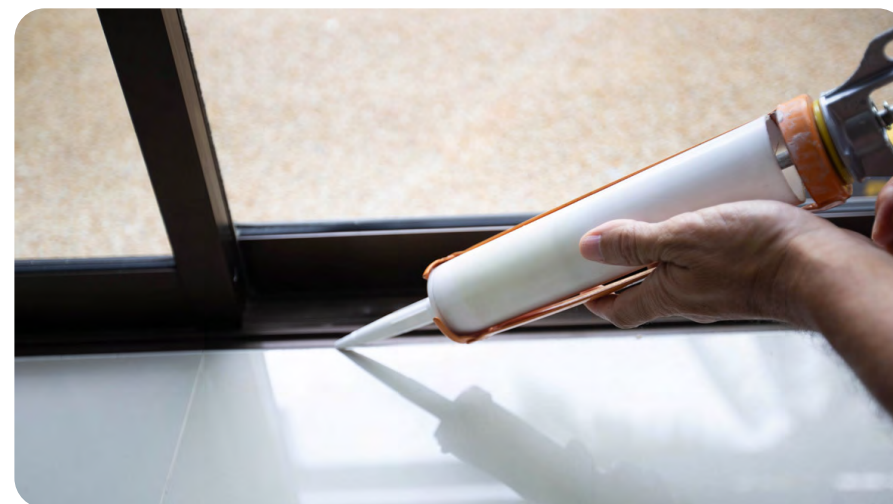

3.6 Plaatsen kaderprofielen

Je kan inbouwkaderprofielen en opbouwkaderprofielen plaatsen.

Je weet welk gereedschap je hiervoor gebruikt.

Je weet hoe je dat gereedschap gebruikt.

Succesvol afgerond:

3.7 Plaatsen radiatorfolie

Je weet hoe je radiatorfolie goed aanbrengt.

Je begrijpt waarom het belangrijk is om radiatorfolie te gebruiken en hoe dit helpt om de warmte in huis te verbeteren.

Je weet welke materialen je nodig hebt: bijvoorbeeld folie, dubbelzijdig tape en magneetjes.

Je kunt folie precies knippen en strak plaatsen achter de radiator.

Succesvol afgerond:



3.8 Plaatsen p-, k- end-profielen

- Je weet en begrijpt waar je P-, K- en D-profielen voor gebruikt.
- Je weet hoe de profielen eruit ziet.
- Je weet welk profiel het beste is voor welke situatie.
- Je weet hoe je ze goed installeert en welke gereedschappen je nodig hebt.
- Je gebruikt de profielen op de juiste manier.

Succesvol afgerond:

3.9 Plaatsen brievenbusborstel

- Je weet hoe en waar je een brievenbusborstel plaatst.
- Je gebruikt het juiste gereedschap, zoals schroeven en een schroevendraaier.
- Je zorgt ervoor dat je de brievenbus schoonmaakt voordat je de borstel plaatst, zodat hij goed hecht.

Succesvol afgerond:



3.10 Plaatsen deurdorpels

Je weet waar deurdorpels voor zijn: bijvoorbeeld tocht tegenhouden en een goede overgang tussen binnen- en buitenruimtes maken.

Je weet welke deurdorpels er zijn.

Je weet hoe je deurdorpels moet plaatsen.

Je begrijpt waarom het belangrijk is om de juiste maat te kiezen en de deurdorpel waterpas te leggen.

Succesvol afgerond:

3.11 Plaatsen voordeur- en tussendeurtochtstrips

Je weet waarom tochtstrips belangrijk zijn.

Je weet hoe je de goede tochtstrip kiest.

Je weet hoe je deze bij voordeuren en tussendeuren moet aanbrengen.

Je weet ook hoe je ze correct moet vastmaken zodat ze goed werken.

Succesvol afgerond:

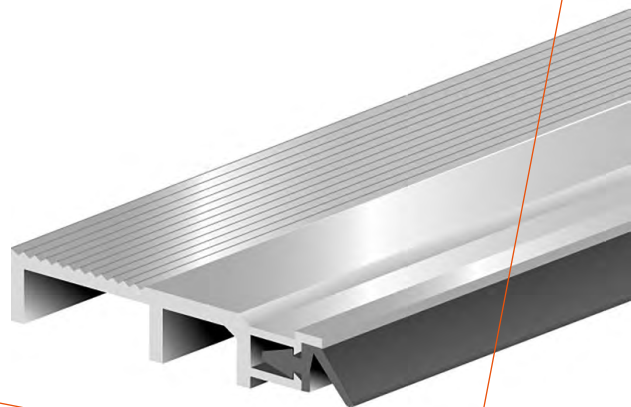

3.12 Reinigen ventilatieroosters

Je begrijpt waarom ventilatie belangrijk is voor frisse lucht binnen.
Je weet dat isolatie helpt om warmte vast te houden en dat ventilatie nodig is om vocht en vervuilde lucht af te voeren.
Je kan ventilatieroosters schoonmaken.
Je kan controleren of de ventilatiekanalen nog lucht doorlaten.

Succesvol afgerond:



3.13 Lampen vervangen voor led incl. kleine reparaties elektra

Je weet welke ledlampen je moet gebruiken en hoe helder ze moeten zijn.
Je kan verschillende lampen vervangen en een los armatuur of schakelaar repareren.

Succesvol afgerond:



3.14 Plaatsen roosters in de vensterbank

Je kan een gleuf in de vensterbank maken en een rooster plaatsen, zodat de warme lucht van de radiator niet geblokkeerd wordt.

Je begrijpt hoe je dit uitrekent.

Je weet hoe je een nette uitsparing maakt en het juiste rooster kiest.

Succesvol afgerond:

Workshop 'Roosters plaatsen in de vensterbank'

Succesvol afgerond:



3.15 Aanpassen hang- en sluitwerk

Je weet hoe je hang- en sluitwerk aanpast zodat ze goed sluiten en veilig zijn. Bijvoorbeeld deuren en ramen.

Je begrijpt welk gereedschap je nodig hebt, zoals een schroevendraaier of inbussleutel.

Je begrijpt ok begrijp je hoe je het hang- en sluitwerk op de juiste manier afstelt, bijvoorbeeld door scharnieren aan te passen of sloten strakker te zetten. Dit zorgt ervoor dat alles goed werkt en helpt bij het voorkomen van problemen zoals klemmen of kieren.

Succesvol afgerond:

Workshop 'hang- en sluitwerk'

Succesvol afgerond:



3.16 CV-installatie

Je begrijpt de basis van hoe een cv-installatie werkt.
Je weet wat een goede waterdruk is en hoe je die controleert.
Je weet hoe je water aan de installatie toevoegt en hoe je lucht uit het systeem laat ontsnappen. Je begrijpt hoe je de temperatuur op de ketel kunt verlagen tot 60 graden Celsius voor energiebesparing.

Succesvol afgerond:

Workshop 'Basiskennis cv'

Succesvol afgerond:



3.17 Waterzijdig inregelen

Je weet hoe je waterzijdig moet inregelen: dat betekent dat je de waterstroom in de radiatoren aanpast voor een gelijkmatige warmteverdeling.
Je kunt de radiatorafsluiters op de radiatoren aanpassen om te bepalen hoeveel warm water er naartoe gaat. Zo werkt de verwarming beter en bespaar je energie, terwijl de warmte goed verdeeld is in huis.

Succesvol afgerond:

Workshop 'Waterzijdig inregelen'

Succesvol afgerond:



3.18 Infraroodtechniek en begrijpen beeld

Je weet hoe je een infraroodcamera gebruikt.

Je weet hoe je goede beelden/foto's maakt.

Je weet hoe je de beelden kan gebruiken voor het waterzijdig inregelen van de cv-installatie en om warmtelekken in huis op te sporen.

Succesvol afgerond:

Workshop 'Infraroodtechniek'

Succesvol afgerond:

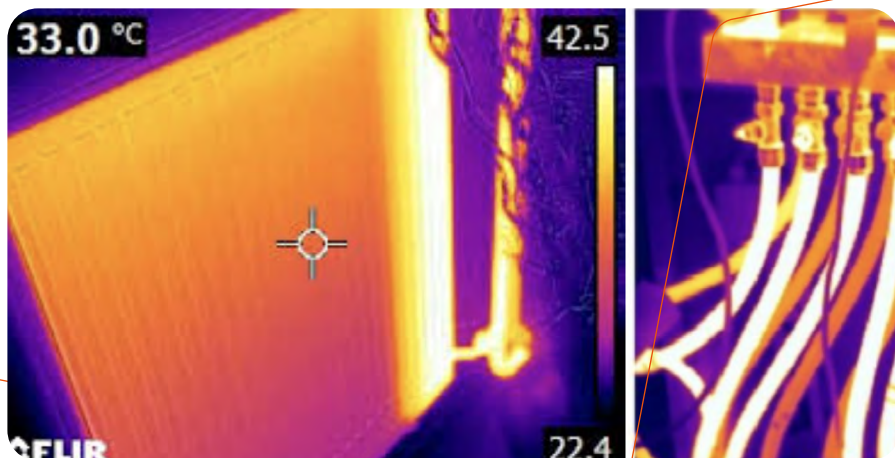

3.19 Meten luchtkwaliteit

Je kan met een luchtkwaliteitsmonitor de lucht meten.

Je weet hoe je dit apparaat moet gebruiken en de resultaten moet begrijpen.

Je weet waar je op moet letten bij het meten van de luchtkwaliteit, zoals de hoeveelheid fijnstof, koolstofdioxide en vluchtige organische stoffen.

Je snapt waar vervuiling vandaan kan komen en wat je kan doen om de luchtkwaliteit te verbeteren, zodat de gezondheid en het comfort van mensen in huis ook beter wordt.

Succesvol afgerond:

Workshop 'Luchtkwaliteit meten'

Succesvol afgerond:



Contactgegevens

De Fixbrigade is een erkend werkleertraject SBB profiel
Crebonummer: 25740

Werkom

0299 - 469 369

info@werkom.nl

Werkboek Fixbrigade Werkom Versie 2024

Dit is een uitgave van Werkom

Lay-out: Gerjan Stolp

Druk: Werkom Business Post & Printing

www.werkom.nl

werkom >